

# Notice d'installation Manuel d'utilisation Manuel SAV

Couverture de sécurité ACHELOOS



# DECLARATION DE CONFORMITE A LA NORME FRANCAISE HOMOLOGUEE NF P 90 308 / CE

DECLARATION DE CONFORMITE

Représentant du distributeur

ACHELOOS FRANCE  
25 rue Bernard Palissy  
45 800 St Jean de Braye  
Tél. : 02.38.52.00.33

Déclare par la présente que le matériel neuf désigné ci-après :

COUVERTURE DE SECURITE ACHELOOS  
Immatriculation : Acheloos V3 Excellence

est conforme à la norme NF P 90 308 .

Ce document est une déclaration de conformité issue d'essais réalisés par le LNE selon les exigences de ladite norme AFNOR.

Le rapport d'examen est référencé F080398/CQPE/4.

Identification du fabricant :

N° Siret : 353 488 976 000 39

N° TVA Intra : FR84353488976

Signature :



**Engagement qualité:**

L'équipement ACHELOOS est soumis à un double contrôle qualité vous garantissant contre tout défaut de fabrication.

Toutefois, il est possible qu'une erreur de manipulation ait lieu lors du transport .

C'est pourquoi, nous vous demandons de vérifier la présence de la totalité des composants suivant la liste ci-après.

**Emballage:**

La couverture, enroulée sur le tube enrouleur, est emballée dans un carton doublé, agrafé et cerclé de la même longueur que l'enrouleur.

Les composants accessoires sont emballés dans le même carton que la couverture.

Faites attention lors du déballage que les agrafes n'abîment pas la couverture.

**Contenu du colis :**

1 couverture enroulée sur tube aluminium



2 paires de pieds avec roues pivotantes

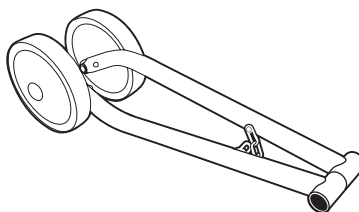

1 lot de pitons assemblés



2 manivelles

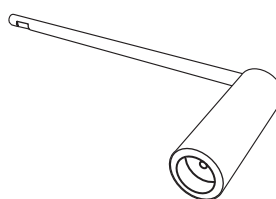

1 levier de tension



4 cliquets tendeurs

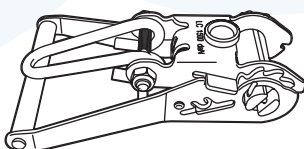

2 disques plastiques

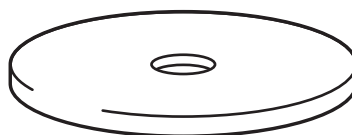

2 vis CHC-M8-16 inox déjà en place

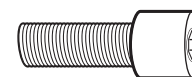

2 rondelles plastiques



1 Sangle avec mousquetons et passants à assembler

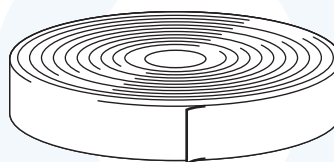

## Procédure

Il faut suivre la procédure suivante:

**Etape 1 :** Positionnez le carton en bout de bassin côté stockage.  
Sortez la bâche enroulée du carton.

**Etape 2 :** Ouvrez la pochette d'accessoires.  
Mettez les 2 disques en matière plastique blanche à chaque extrémité.

**Etape 3 :** Positionnez les 4 pieds inox sur l'axe de l'enrouleur .  
- Positionnez les 2 rondelles en matière plastique blanche.  
- Introduisez les 2 manivelles et serrez avec les vis CHc M8 x 16 à l'aide d'une clef 6 pans de 6 sur plat.  
*(veillez à ce que le plat situé en bout de manivelle se trouve en face de la vis de serrage)*



Etape 1

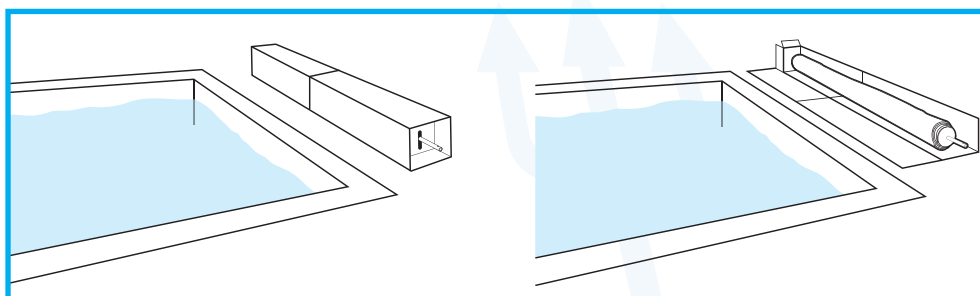

Etape 2

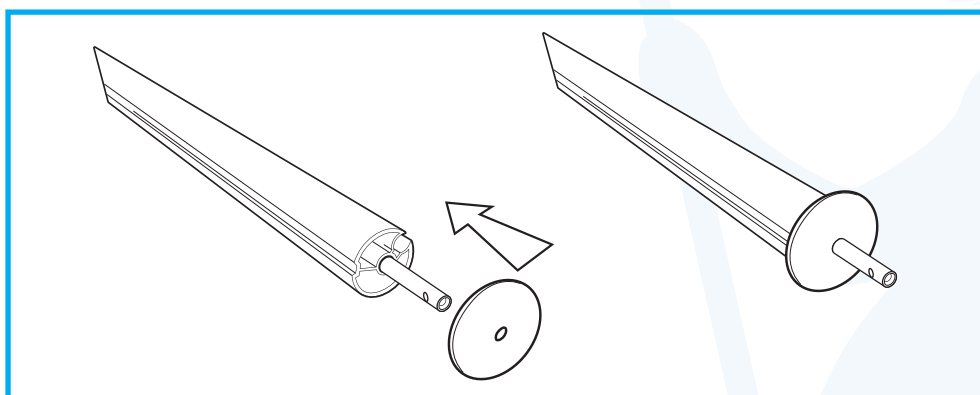

Etape 3

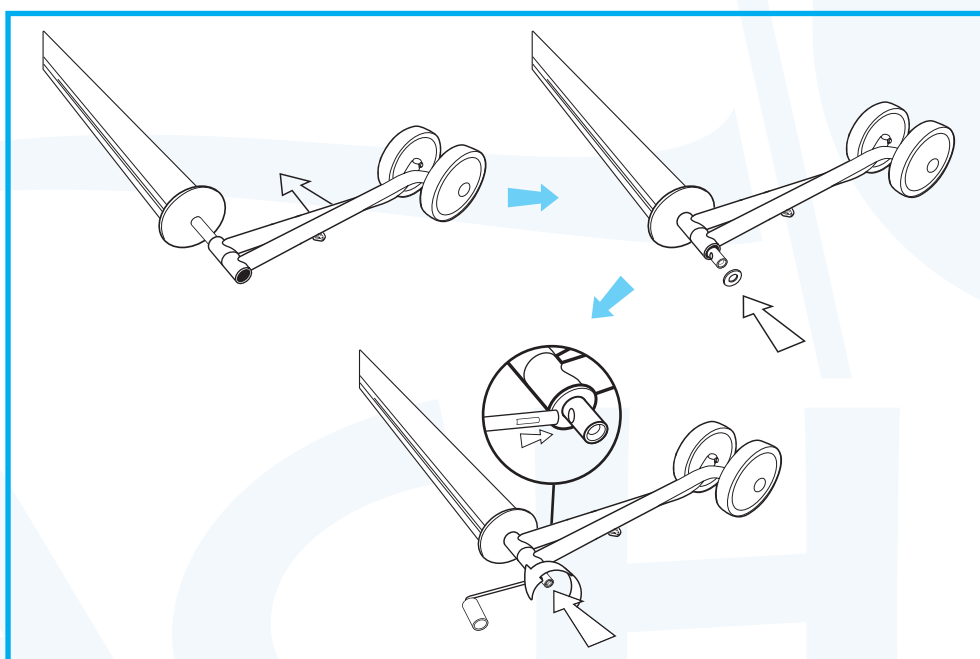

## Procédure (suite)

**Etape 4 :** Soulevez chaque côté de votre enrouleur et écartez les pieds afin de maintenir votre enrouleur en position haute.

**Etape 5 :** Déroulez 50 cm de couverture vers l'opposé du bassin et vérifiez que la couleur choisie est au dessus. Dans le cas contraire, faites pivoter l'ensemble d'un demi tour. Vérifiez que les roues côté couverture soient extérieures, sinon inversez les pieds gauches et droits.

**Etape 6 :** Assemblez les mousquetons et les passants à chaque extrémité de votre sangle de rappel longueur 10 mètres.

**Etape 7 :** Accrochez chaque mousqueton aux 2 chainettes qui lient les pieds avec roues.

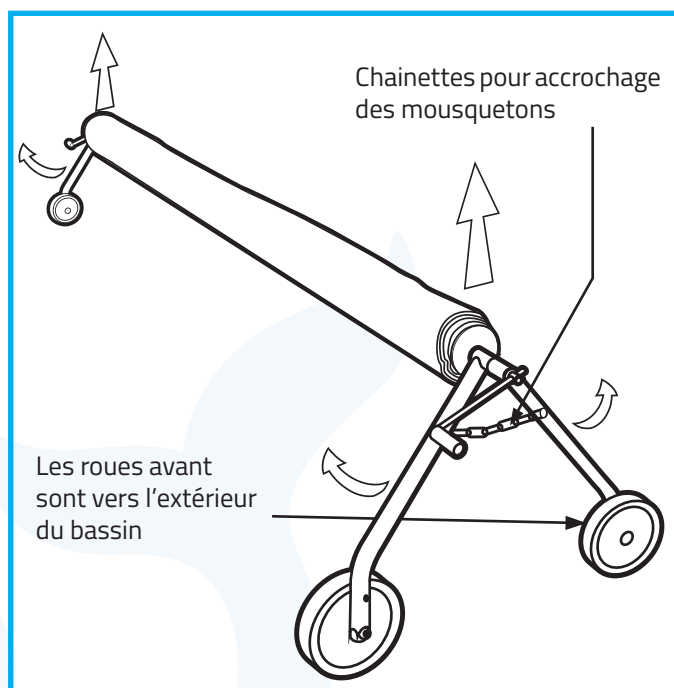

Etape 4

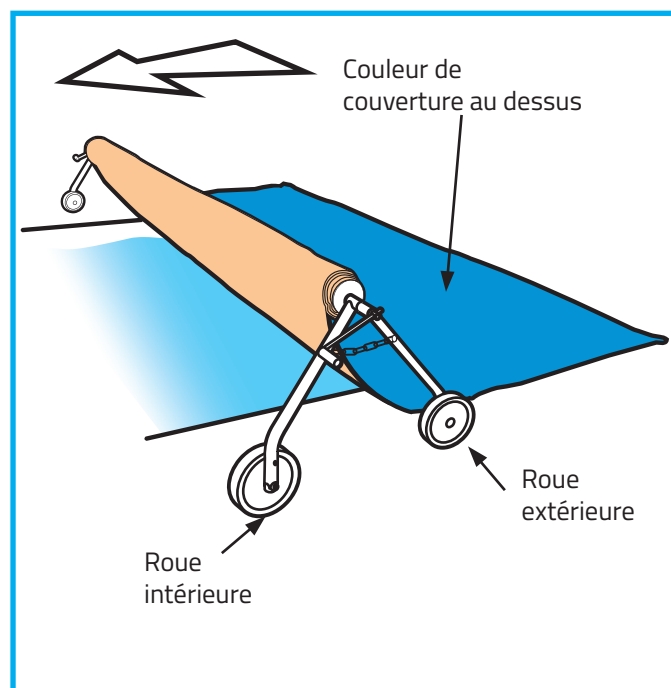

Etape 5

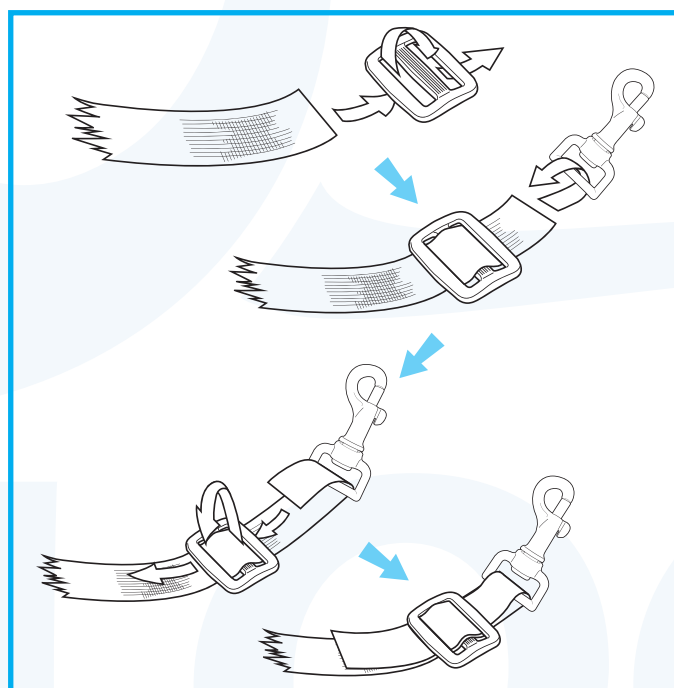

Etape 6

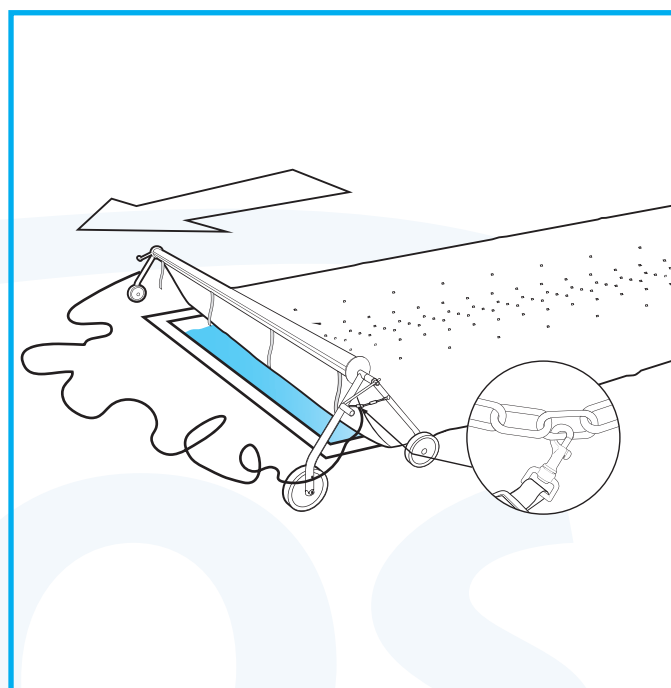

Etape 7

## Procédure pour couvrir la piscine

Il faut suivre la procédure suivante:

**Attention :** Pour les piscines avec skimmers miroirs merci d'effectuer l'étape référencée page 38-39.

**Etape 1 :** Positionnez le chariot au-dessus des deux pitons d'angle (coté stockage) et déroulez légèrement la couverture.

**Etape 2 :** Accrochez les supports poulies autour des pitons.

**Etape 3 :** Saisissez la sangle noire reliée aux chainettes des 2 pieds du chariot enrouleur et placez vous sur un côté du bassin. Déroulez la couverture entièrement de façon que le chariot avance parallèlement au bassin. Abaissez le chariot au sol des 2 côtés en soulevant l'enrouleur et en basculant les 2 pieds côté couverture.

**Etape 4 :** Positionnez vos cliquets sur les pitons d'extrémité.

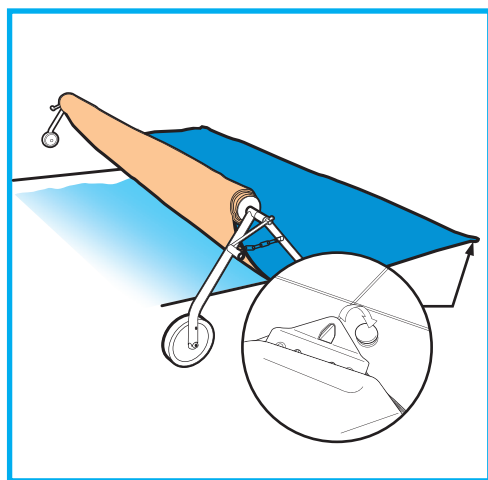

Etape 1

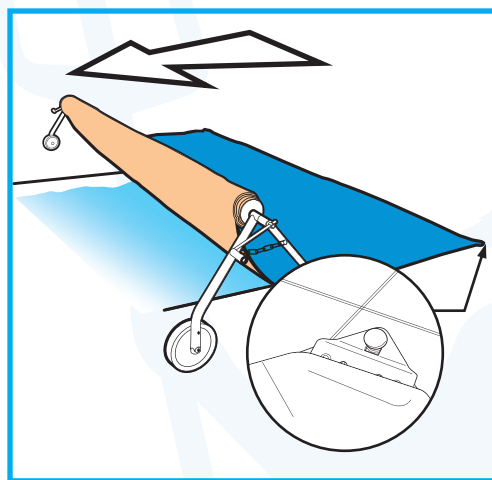

Etape 2

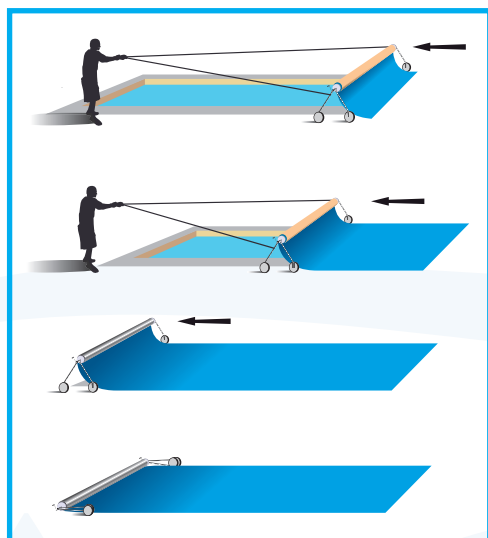

Etape 3

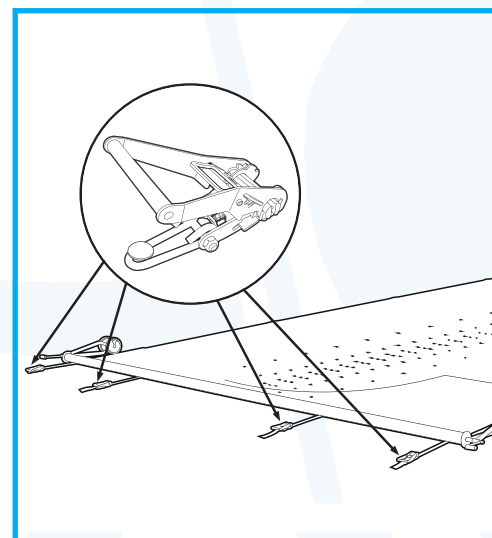

Etape 4



**IMPORTANT**

*Avant et pendant le déroulement de la couverture, veuillez vous assurer de l'absence des baigneurs ou de tout autre corps étranger dans le bassin.*

## Procédure pour couvrir la piscine (suite)

**Etape 5 :** Passez les 2 sangles de tension dans les 2 cliquets extérieurs sans exercer de tension. (Mise en garde page 42)

**Etape 6 :** Passez les sorties de câble autour des pitons intermédiaires.

**Etape 7 :** Assurez-vous que les cliquets soient bien accrochés aux pitons. (voir étape 4)  
Vérifiez que les deux sangles extérieures sortent de la couverture de la même longueur.

*L'anneau de liaison entre le câble et la sangle doit toujours être à l'intérieur de l'ourlet de la bâche des 2 côtés*

**Etape 8 :** Tendez alternativement et au maximum les 2 cliquets extérieurs en veillant à respecter une tension répartie de chaque côté. Vérifiez que le câble est bien positionné dans les poulies d'angle.  
Un levier, pour faciliter la tension, est fourni dans le colis. (Voir l'astuce page 32)

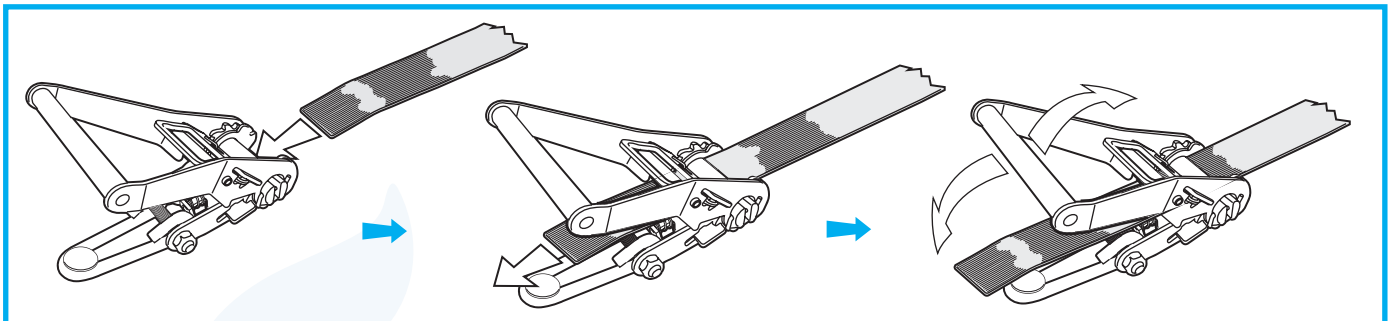

Etape 5

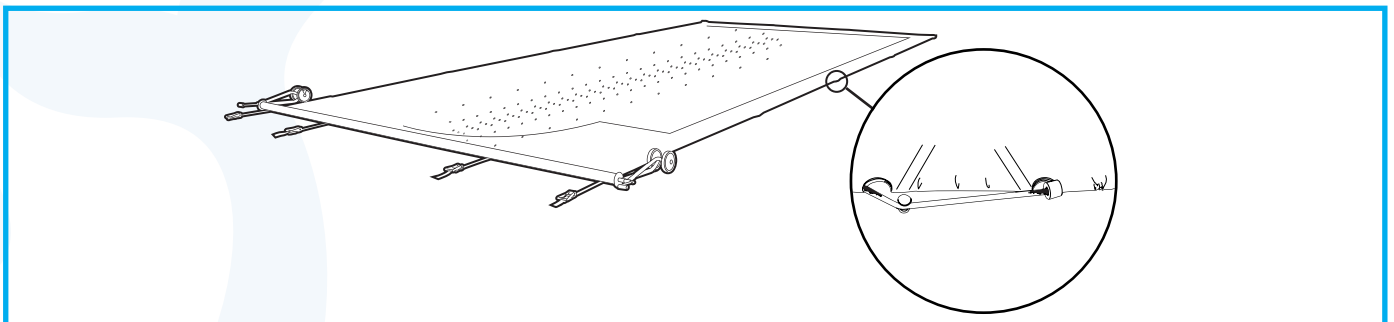

Etape 6

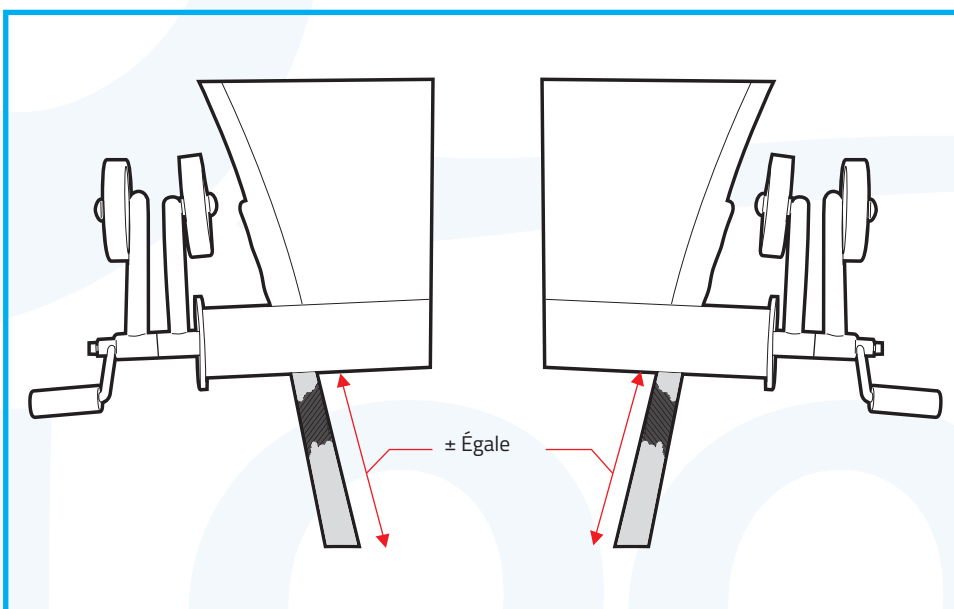

Etape 7

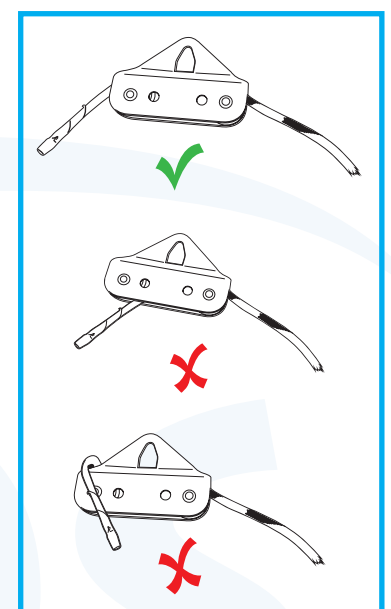

Etape 8

## Procédure pour couvrir la piscine (suite)

**Etape 9 :** Passez les 2 sangles reliées au tube dans les 2 cliquets intérieurs.

**Etape 10 :** Tendez les 2 cliquets intérieurs. Un levier, pour faciliter la tension, est fourni dans le colis.

**Etape 11 :** Consultez le document de mise en garde ( page 42).

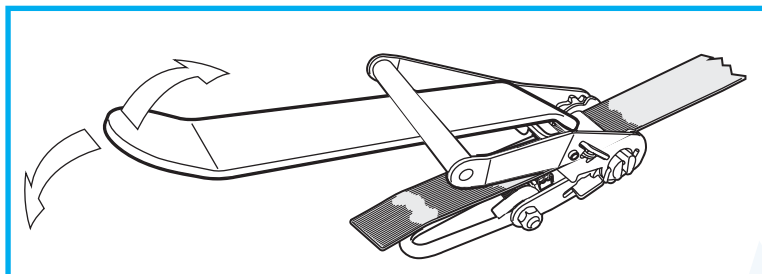

**ASTUCE :**

*Afin de faciliter la manipulation des cliquets, nous vous conseillons de vous positionner dos au bassin.*



### IMPORTANT

*Votre bassin est en sécurité.*

*Cette couverture ne doit en aucun cas être considérée comme une aire de circulation en conséquence, ne jamais monter, marcher ou sauter intentionnellement sur la couverture de sécurité !*



## Procédure pour découvrir votre piscine

**Etape 1 :** Détendez les 4 cliquets de tension (intérieurs en premiers), en tirant sur la languette à ressort tout en basculant la poignée à 180° afin de libérer la sangle de l'axe du cliquet (ne pas mettre la main entre la poignée et la sangle de tension située sur le sol lors du relâchement de tension).

Désolidarisez successivement les 4 sangles des 4 cliquets en les saisissant par le dessous et en tirant dessus à la verticale.

**Etape 2 :** Relevez les 2 côtés du chariot en soulevant l'enrouleur vers le haut tout en bloquant avec votre pied la roue avant extérieure. ( Dès que le pied inox supportant la roue intérieure bascule vers l'opposé du bassin, reposez immédiatement au sol).

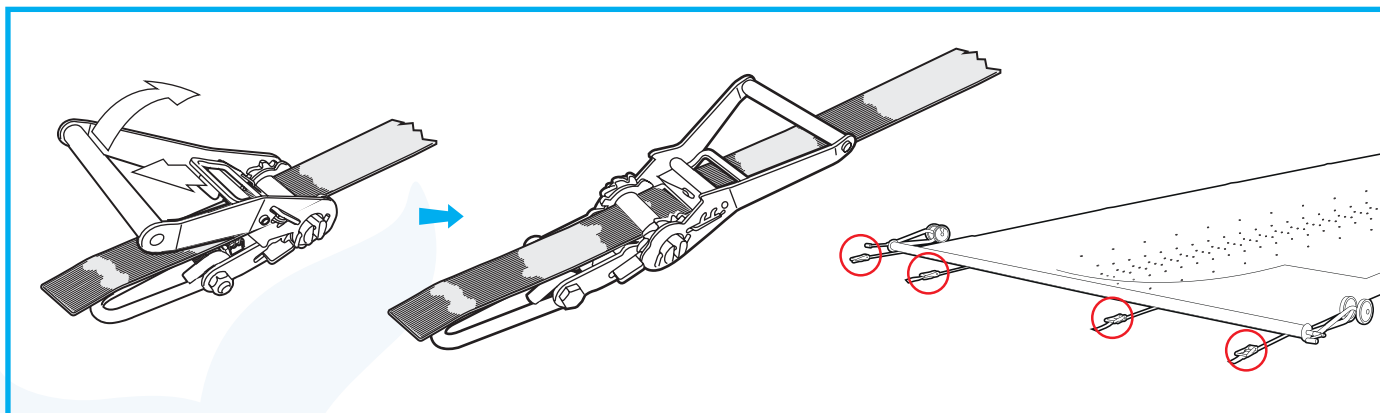

Etape 1

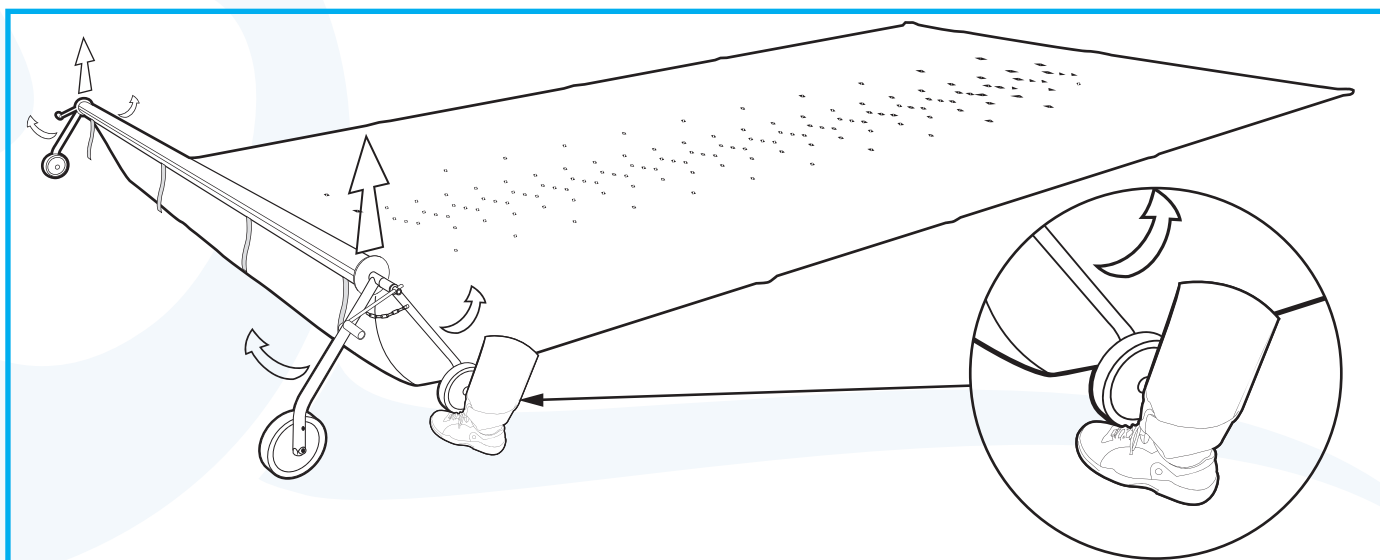

Etape 2

### IMPORTANT

Ne laissez en aucun cas les cliquets s'enrouler avec la couverture

## Procédure (suite)

**Etape 3 :** Actionnez la manivelle en maintenant le chariot avec l'autre main, et enroulez la couverture en accompagnant le chariot enrouleur le long du bassin.

**Attention à ne pas vous coincer la main avec la manivelle.**

Effectuez l'opération rapidement afin que l'eau n'ait pas le temps de remonter sur la couverture.

**Etape 3bis :** Si vous disposez de sangle support couverture ( p38-39 ), détendre le cliquet, dégager la sangle puis finaliser l'enroulement.

**Etape 4 :** Répétez l'opération d'enroulement plusieurs fois pour apprendre, comprendre et apprécier la facilité d'utilisation. L'astuce est d'aller le plus vite possible en gardant une trajectoire droite pour l'enrouleur.

**Etape 5 :** Décrochez les supports poulie des pitons puis finissez d'enrouler.

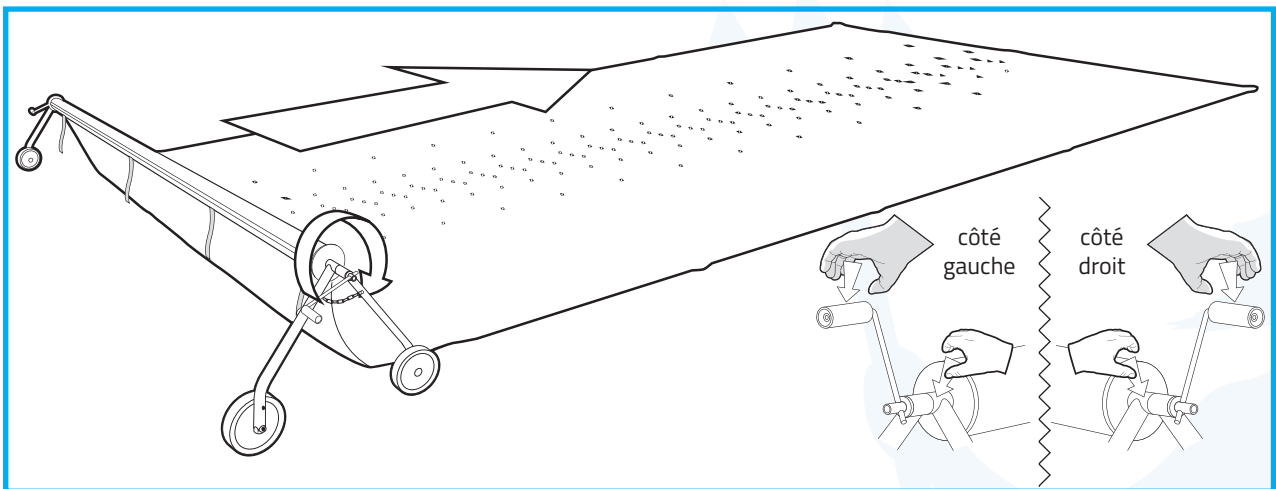

Etape 3 et 4

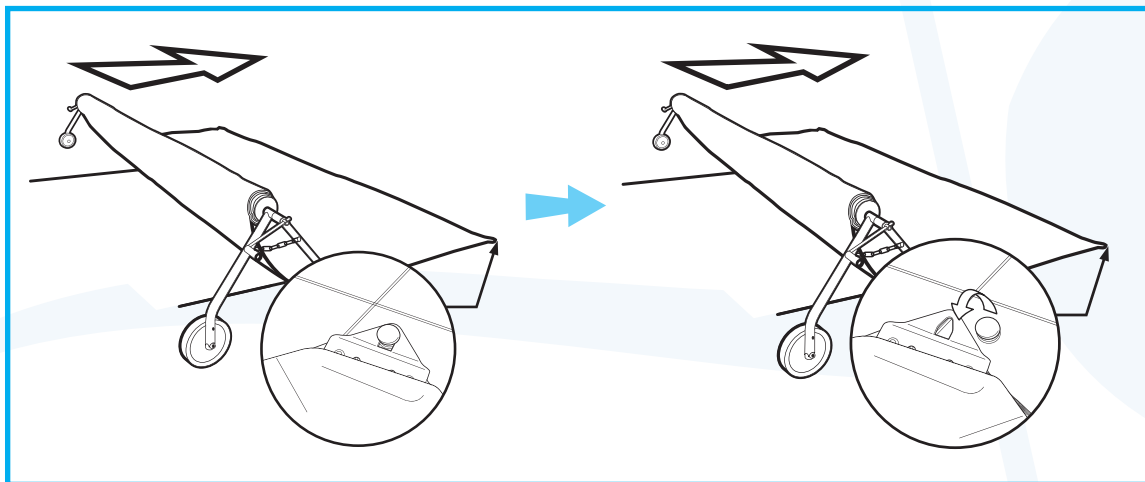

Etape 5

### IMPORTANT

**Votre bassin n'est plus en sécurité.**

*La présence physique permanente d'un adulte responsable est indispensable lorsque le bassin est ouvert.*

## Procédure (Pour découvrir votre piscine)

**Etape 6 :** Décrochez les cliquets de tension des pitons et rangez les. (Etape 6).

Une fois la couverture totalement enroulée sur son enrouleur, vous pouvez déplacer ce dernier vers un autre endroit ou le ranger dans un abris de jardin. Si besoin, les roues sont pivotables à 90°. (Etape 7)

*Votre piscine est prête pour y plonger*

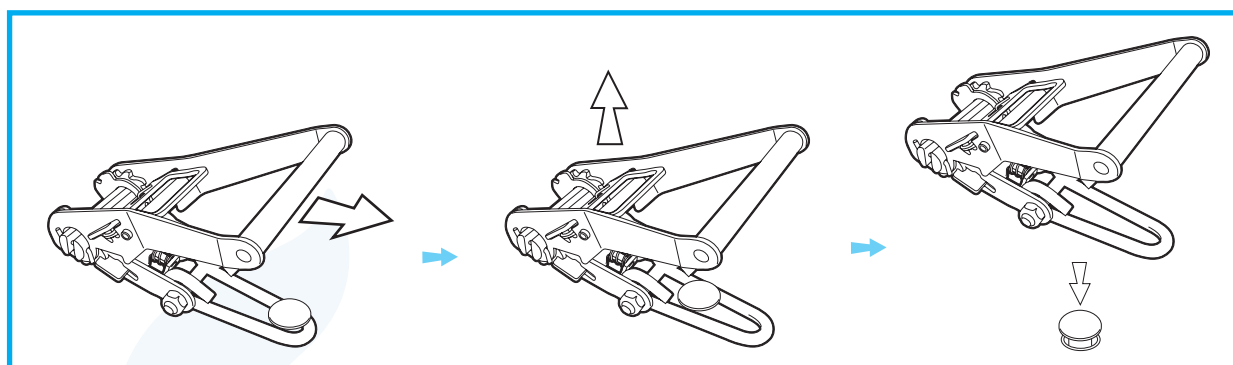

Etape 6

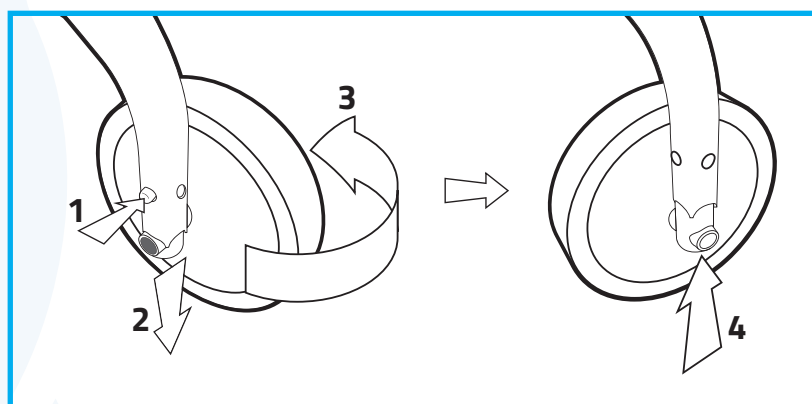

Etape 7



**Attention votre bassin n'est plus en sécurité**

**AVERTISSEMENT**

*La présence physique permanente d'un adulte responsable est indispensable lorsque le bassin est ouvert.*



# MISE EN GARDE

## Mise en sécurité du bassin

### Étape 1 :

Tension des deux cliquets extérieurs n° 1 (au maximum)

La tension est apparente entre les pitons intermédiaires ( la couverture se tend à ces endroits ) Voir schéma page suivante.

Le coin de la couverture est bien positionné au-dessus des poulies.

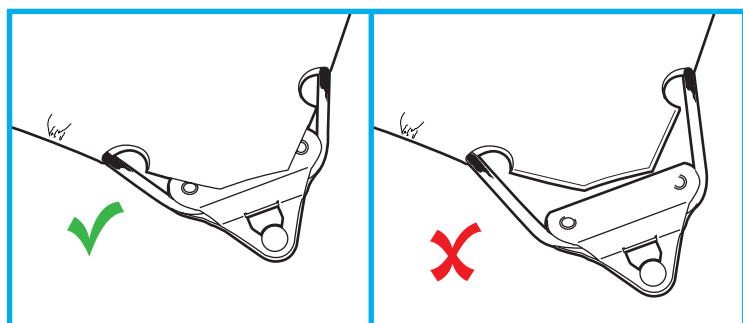

A chaque piton intermédiaire, l'angle formé par le câble est de 150° minimum

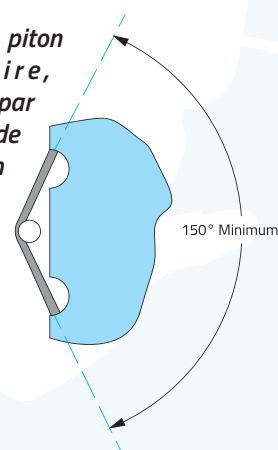

### Étape 2 :

Tension de la couverture à l'aide des deux cliquets intérieurs n° 2

Pour information, la flèche de la couverture pour un bassin de largeur 6 mètres ne doit pas dépasser 11 cm et 8 cm pour un bassin de 4 mètres.

Dans tous les cas, la couverture doit être au dessus de l'eau.

Voir schéma page 31



## IMPORTANT

Ne jamais laisser la couverture sur la piscine sans la mettre en tension.

Ne jamais laisser les poches d'eau se former sur la couverture sans agir

Le strict respect de ces règles vous assure le bon fonctionnement de la couverture au quotidien et vous permet de rester dans le cadre défini par la garantie.

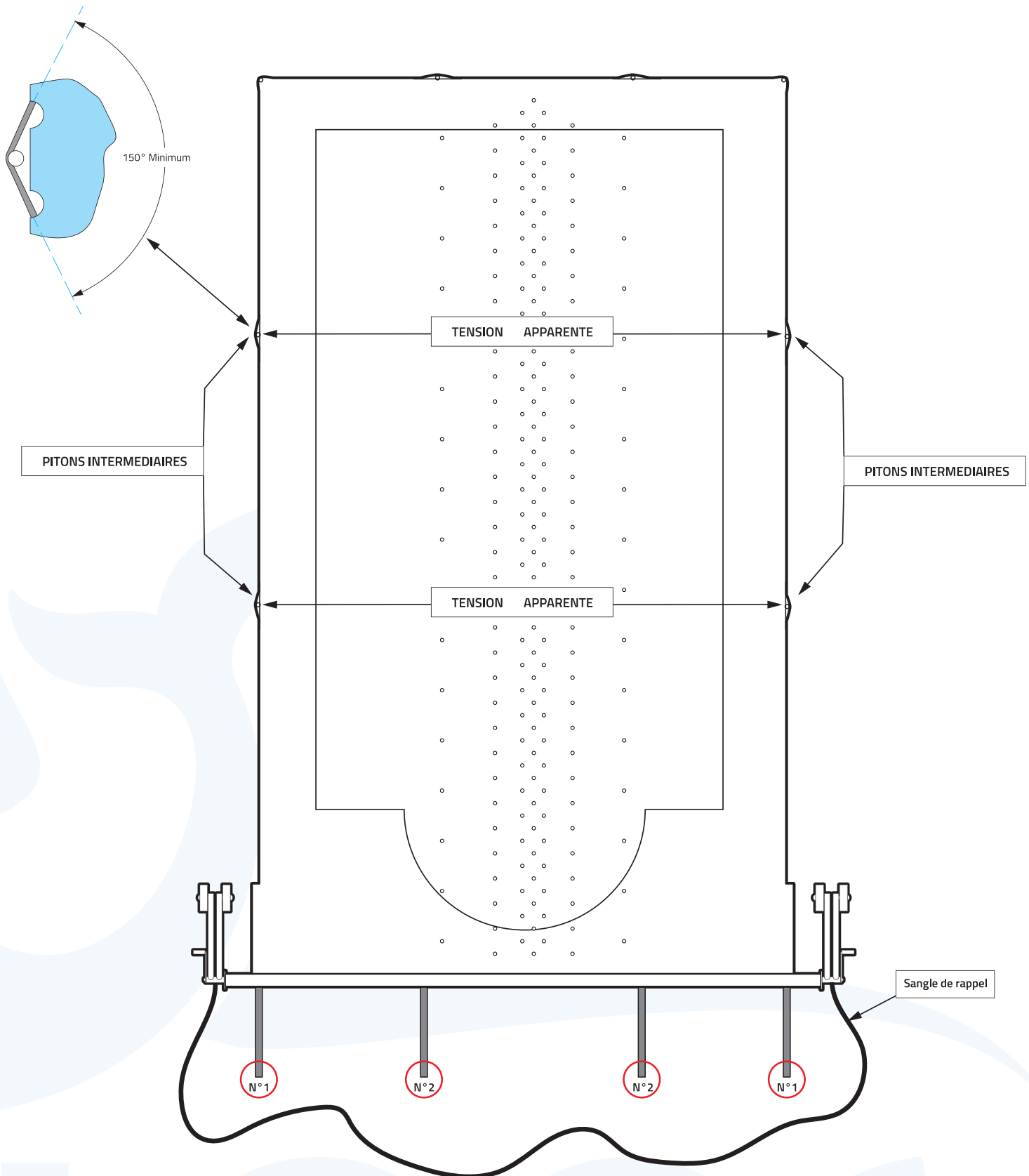

## CONSEILS DE SÉCURITÉ

*La présence physique d'un adulte responsable est indispensable lorsque le bassin est ouvert.*

*La couverture de sécurité piscine ne se substitue en aucun cas au bon sens ni à la responsabilité individuelle, ni à la vigilance des adultes responsables, facteurs essentiels de la protection des jeunes enfants.*

*La couverture, n'est conforme à la norme NF P 90-308, qu'à condition d'être correctement fermée, verrouillée et installée suivant présente notice d'installation et d'instructions.*

*En cas d'absence de surveillance du bassin, et à fortiori en cas d'absence même momentanée du domicile, la couverture doit rester fermée.*

*Assurer vous toujours de l'absence de baigneurs ou de corps étrangers durant les manœuvres d'installation et de désinstallation de la couverture de piscine.*

*Renforcer la surveillance lorsqu'il y a plusieurs usagers dans la piscine.*

*Procéder à l'ouverture ou la fermeture de la piscine uniquement en l'absence de toute personne à proximité du bassin.*

*L'ouverture et la fermeture ne peuvent être effectuées que par un adulte responsable.*

*Il est strictement interdit de monter, de marcher ou d'avoir quelque activité que ce soit sur la couverture de piscine sauf pour un motif légitime de secours à un enfant.*

*En cas de dysfonctionnement de la couverture de piscine, celle-ci n'apporte plus aucune protection, Il revient alors aux adultes responsables d'empêcher tout enfant ou jeune enfant d'accéder aux abords du bassin.*

*Ce document est à lire attentivement et à conserver pour une consultation ultérieure.*

## CONSEILS DE SÉCURITÉ

**En cas d'accident :**

*Sortez l'enfant de l'eau le plus rapidement possible.  
 Appelez immédiatement les secours et suivez les conseils qui vous seront donnés.  
 Remplacez les habits mouillés par des couvertures chaudes.*

**En cas d'urgence :**

**18** : Pompiers (en France)

**15** : SAMU (en France)

**112** : Numéro européen d'urgence (depuis tous les téléphones)

Centre antipoison (suivant votre région) ou 01.40.05.48.48 pour PARIS

**Prévoyez :**

*Un téléphone accessible à proximité du bassin pour ne pas laisser vos enfants sans surveillance quand vous téléphonez.*

*Bouée et perche à proximité du bassin.*

**Précautions de sécurité :**

*La surveillance des enfants doit être constante et rapprochée.*

*Désignez un seul adulte responsable de la sécurité.*

*Renforcez la surveillance lorsqu'il y a plusieurs usagers dans la piscine.*

*Apprenez à nager aux enfants le plus tôt possible.*

*Mouillez nuque, bras et jambes avant d'entrer dans l'eau.*

*Interdisez le plongeon ou les sauts en présence de jeunes enfants.*

*Interdisez la course et les jeux vifs aux abords de la piscine.*

*N'autorisez pas l'accès à la piscine sans gilet ou brassière à un enfant ne maîtrisant pas la nage ou non accompagné dans l'eau.*

*Ne laissez pas de jouets à proximité et dans le bassin non surveillé.*

*La piscine peut constituer un danger grave pour vos enfants. Elle nécessite une surveillance constante et active de tout enfant se trouvant à sa proximité, sachant ou pas nager et ce même lorsque la couverture est installée.*

**IMPORTANT**

*La sécurité de vos enfants ne dépend que de vous !*

*Le risque est maximum lorsque les enfants ont moins de cinq ans. L'accident n'arrive pas qu'aux autres ! Soyez prêt à y faire face !*

*Apprenez les gestes qui sauvent, surtout ceux spécifiques aux enfants*

*A mémoriser et à afficher près de la piscine*

## NOTICE D'ENTRETIEN

- *Contrôler l'état du câble périphérique à chaque utilisation de la couverture, avant et après chaque mise en place, car il est l'élément majeur garantissant la sécurité.*
- *Effectuer un huilage régulier des coulisseaux des cliquets inox avec de l'huile incolore ou blanche.*
- *Procéder à un serrage réguliers des vis de fixation.*
- *Procéder à un nettoyage de la couverture deux fois par an minimum (de préférence avant et après la saison de baignade), à l'aide du produit de nettoyage ACHEL'PRO nettoyant pour bâche.*
- *Procéder à un nettoyage courant au jet d'eau.*
- *Vérifier que les cavités d'évacuation des eaux pluviales ne soient jamais obstruées.*
- *N'utiliser jamais de produits agressifs, moussants ou solvants pour le nettoyage . Les éponges abrasives sont interdites.*
- *L'ensemble de la couverture ainsi que les éléments de fixation doivent être inspectés quatre fois dans l'année.*
- *Une vérification supplémentaire est nécessaire si la couverture a dû être utilisée dans sa fonction sécuritaire, ou après une période où celle-ci a pu être sollicitée dans des conditions extrêmes (tempête, forte chute de neige ...etc.).*
- *Suite à ces différentes vérifications, il est impératif de changer tous les éléments présentant une détérioration pouvant affecter la sécurité de l'équipement. Adressez-vous à ACHELOOS en cas de doute quel qu'il soit.*
- *Toutes les pièces détachées de remplacement doivent être fournies par ACHELOOS France afin que votre couverture respecte son cahier des charges initial .*
- *En cas de défaillance de la couverture ACHELOOS, prenez toutes les mesures afin d'empêcher l'accès du bassin aux jeunes enfants et ce, jusqu'à la réparation de la couverture, ou en installant un équipement provisoire de sécurité normalisé certifié.*
- *Un contrôle de l'état général de la couverture doit être réalisé immédiatement après une surcharge de neige supérieure à 5 cm, des vents forts ou très forts ou tout évènement extérieur inhabituel ayant pu détériorer certains éléments de la couverture.*
- *Les pieds du chariot peuvent être retirés pendant la période d'hivernage.*
- *Au-delà de 5 cm de neige maximum, il est nécessaire d'assurer le déneigement de la couverture. En période de fortes précipitations, retirez les impuretés déposées sur les cavités d'évacuation des eaux pluviales, afin d'éviter leur obturation et la formation de poches d'eau.*

*Ce document est à lire attentivement et à conserver pour une consultation ultérieure.*



## GARANTIE FABRICATION

### A. Le contexte

- La garantie «sécurité» de la couverture ACHELOOS est de 5 ans pleins .
- En cas d'accident ou de détérioration d'un élément affectant la sécurité du système, votre revendeur devra en être informé dans les plus brefs délais afin de pouvoir expertiser le problème et y remédier le plus rapidement possible.
  - Dans un tel cas, un dispositif de sécurité de remplacement devra être mis en place temporairement.
  - Le client déclare avoir pris connaissance et respecter scrupuleusement, la notice de montage, la notice d'installation, la notice d'utilisation ainsi que le présent document avant d'utiliser la couverture de sécurité ACHELOOS .
  - Tout recours en garantie sera exclu en cas de non respect des notices, en cas d'usure due à des margelles abrasives ou à des angles vifs, ou en cas d'avaries survenues en raison de conditions climatiques exceptionnelles.
  - La garantie prend effet au jour de livraison.
  - Toute intervention en garantie ne prolongera pas l'échéance de fin de garantie initialement prévue.
  - La garantie se limite au remplacement des éléments défectueux .
  - La garantie ne concerne pas l'esthétique.
  - La garantie ne couvre pas le matériel électrique.

### B. Précautions de sécurité

- La couverture de sécurité ACHELOOS permet de réaliser une économie de produit grâce à l'étanchéité du bassin.
  - Cependant, une fois la couverture mise en place, il faudra impérativement diminuer le traitement de l'eau.
  - En cas d'utilisation de coque ou de liner, un chlorage trop important pourrait engendrer une décoloration irréversible.
  - L'installation de la couverture de sécurité ACHELOOS nécessite la mise en place de plusieurs pitons d'accrochage selon la configuration du bassin.
    - Afin de garantir la sécurité, chaque piton doit être implanté dans 1 plot de béton capable de supporter un effort de traction horizontal de 500 Kg .
    - La couverture de sécurité ACHELOOS doit être installée sur un bassin de niveau afin que l'évacuation de l'eau s'effectue correctement.
    - En cas d'apparition de poches d'eau résiduelles suite à de fortes pluies et/ou vent, localiser l'emplacement des poches et poinçonner la bâche au centre des poches à l'aide d'un poinçon commandé chez ACHELOOS.
    - La distance entre 2 poinçonnages ne doit pas être inférieure à 30 cm et les poinçonnages doivent être réalisés en quinconce.
    - La distance entre la couverture et l'eau du bassin ne doit jamais être supérieure à 20 cm afin de ne pas occasionner une déformation irréversible et non garantie de la toile, en cas de forte pluie.
    - Pour éviter toute décoloration prématurée de la couverture, veiller à ne jamais la laisser au contact de l'eau du bassin, veiller à ce que les produits de traitement soient parfaitement dilués avant de remettre la couverture et veiller à respecter les dosages préconisés.
- Ne pas nettoyer la couverture à haute pression.



## AVERTISSEMENT

*La couverture de sécurité ACHELOOS ne se substitue pas au bon sens ni à la responsabilité individuelle. Elle n'a pas pour but de se substituer à la vigilance des parents ou des adultes responsables, acteurs essentiel pour la protection des jeunes enfants*



ETUDEMA - ACHELOOS  
25 rue Bernard Palissy  
45800 - St Jean de Braye  
Tél : 02.38.52.00.33  
[www.acheloos-piscine.com](http://www.acheloos-piscine.com)

